

BOX SERIES

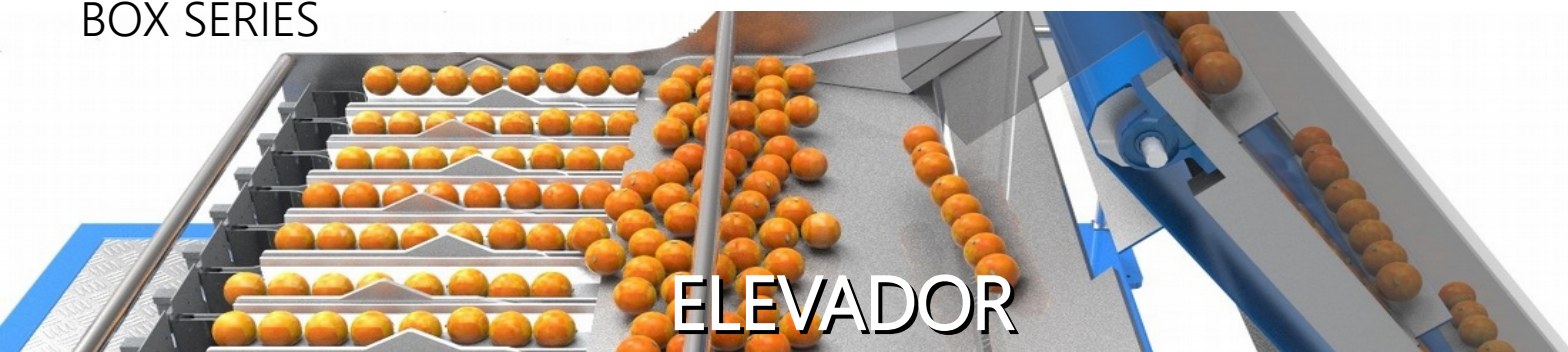

## LIFT - 800 C

### Aplicaciones:

- Patatas
- Cebollas
- Pimientos
- Citricos
- Kiwis
- Aguacate
- Nueces
- Fruta lavada similar.

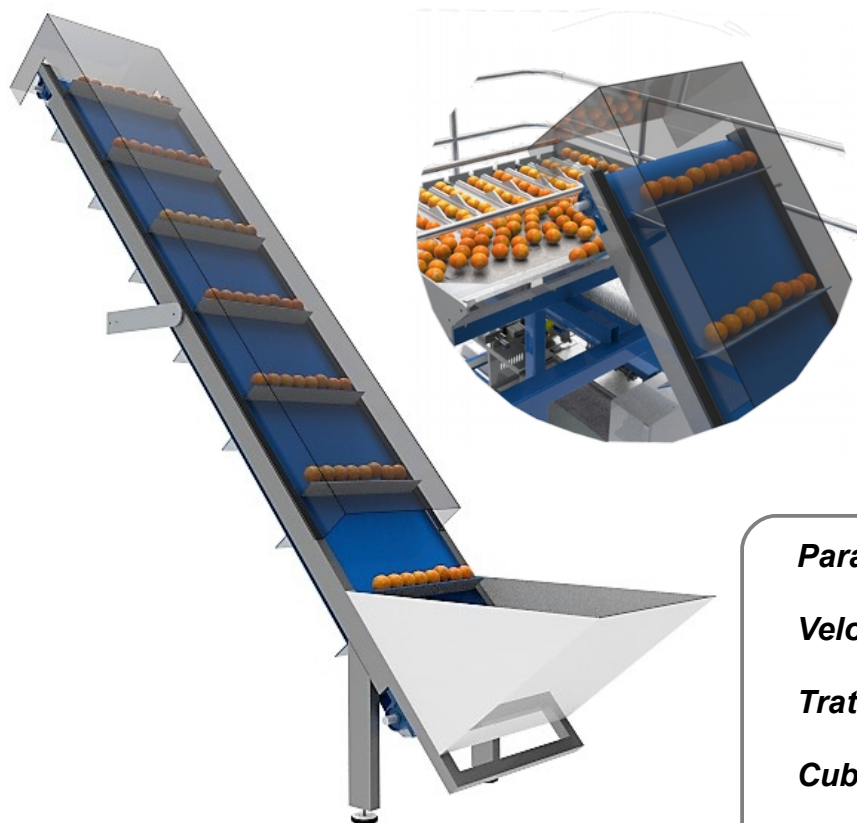

*Avance y dosificación del producto mediante detector volumetrico con contraste.*

*Sistema compuesto por **Canjilones** con tolva de carga con plano pivotante. Permite la incorporación de las aletas, sincronizado por excentrico. Plancha con superficie interior lisa o lagrimada según producto.*

*Ancho 800m para conseguir un buen reparto del producto en todas las líneas de la pesadora*

*Todos los **materiales de uso alimentario** de facil limpieza y conservación. Acceso simple para limpieza y servicio.*

*Rapida instalación montaje y desmontaje*

**Para frutos de 40 a 130mm de diámetro**

**Velocidad avance regulable.**

**Trato optimo del producto**

**Cubierta desmontable.**

**Capacidad Tolva: 100 Kg**

**Señal sincronismo con Pulmón.**

**Control automático desde BOX 140**

**Tolva INOX**

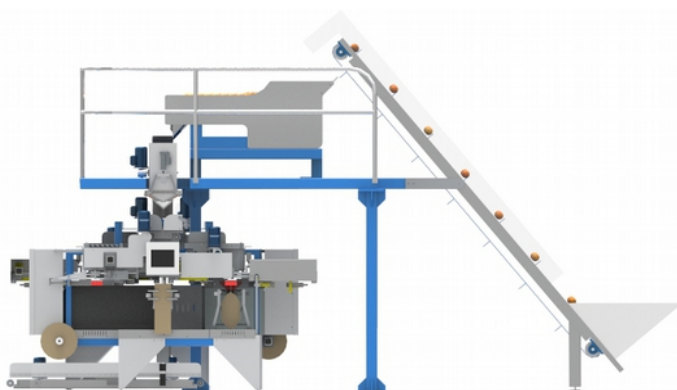

BOX SERIES

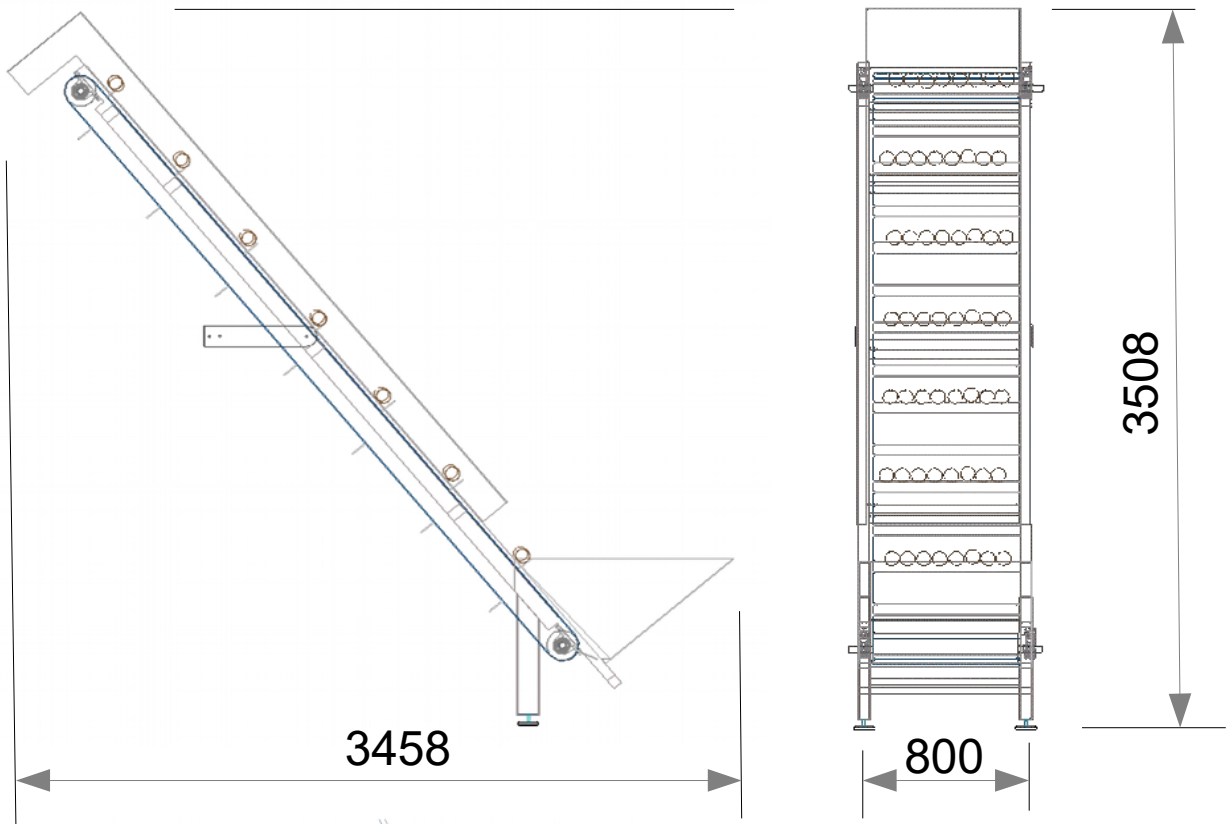

*Capacidad  
Tolva:  
216 litros*

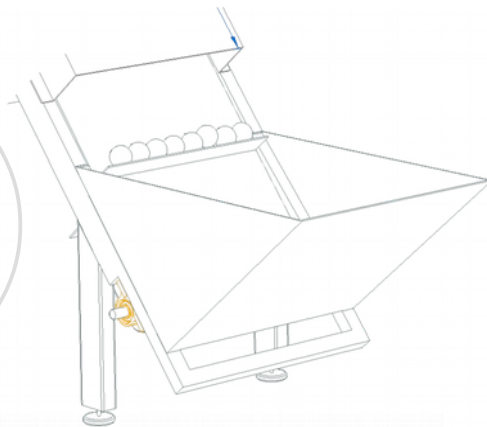

**Características Principales**

Tension: 230-415 V. AC  
Frecuencia: 50 a 60 Hz.  
Potencia: 0,75Kw.

Presion da aire: NO  
Consumo: NO

Materiales: uso alimentario E.U.

Clase de proteccion: IP54  
Temperatura ambiente: 5°C -40°C

Peso Total : 250 Kg

Dimensiones.  
Ancho Cinta: 800 mm  
Plataformas Aletas: 15  
Distancia entre aletas 506 mm

By:

